

PrellDesign

Magyarország Arculata





v2

Első tervek

A brand üzenete tartalmának, és formájának meghatározása után, az embléma formája már könnyen körvonalazódott. Három elemet próbáltam egy jelbe sűríteni, úgy hogy szabadon hagyjam a modularitás lehetőségét.

A logóban lévő utalások, és szín választás:

- termálvíz - mint az élet forrása (kék szín)
- virág motívum - utalás a hagyományokra (piros szín)
- országhatár - biztonság szimbólum

Megjelenés módja:

- Fiatalos és tisztelet tudó
- Moduláris

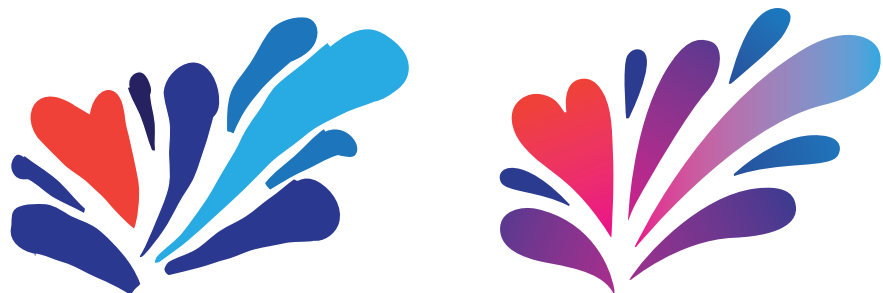

Szlogen

Az első szlogen ötletem a **“Feel your Well”**. Aminek kettős értelme van. Érezd magad jól, és érezd a forrásodat. Sajnos a nyers magyar fordításban ennek nincs kettős értelme.

Értékek forrása

A brand koncept megalkotásánál két fontos szóra találtam: „érték” és „forrás”. Az alap szlogen a kettő kombinációjából született, ami tartalmaz egy másodlagos utalást az ország termálvizeire.

Magyarország jelenlévő gasztronómiai, földrajzi és turisztikai értékei mellett, fontos megemlíteni a történelmi értékeket. Bár kicsi országról beszélünk, mégis sokat értünk el a tudományban, az orvostanban, a művészetekben, a sportban és még számtalan más területen.

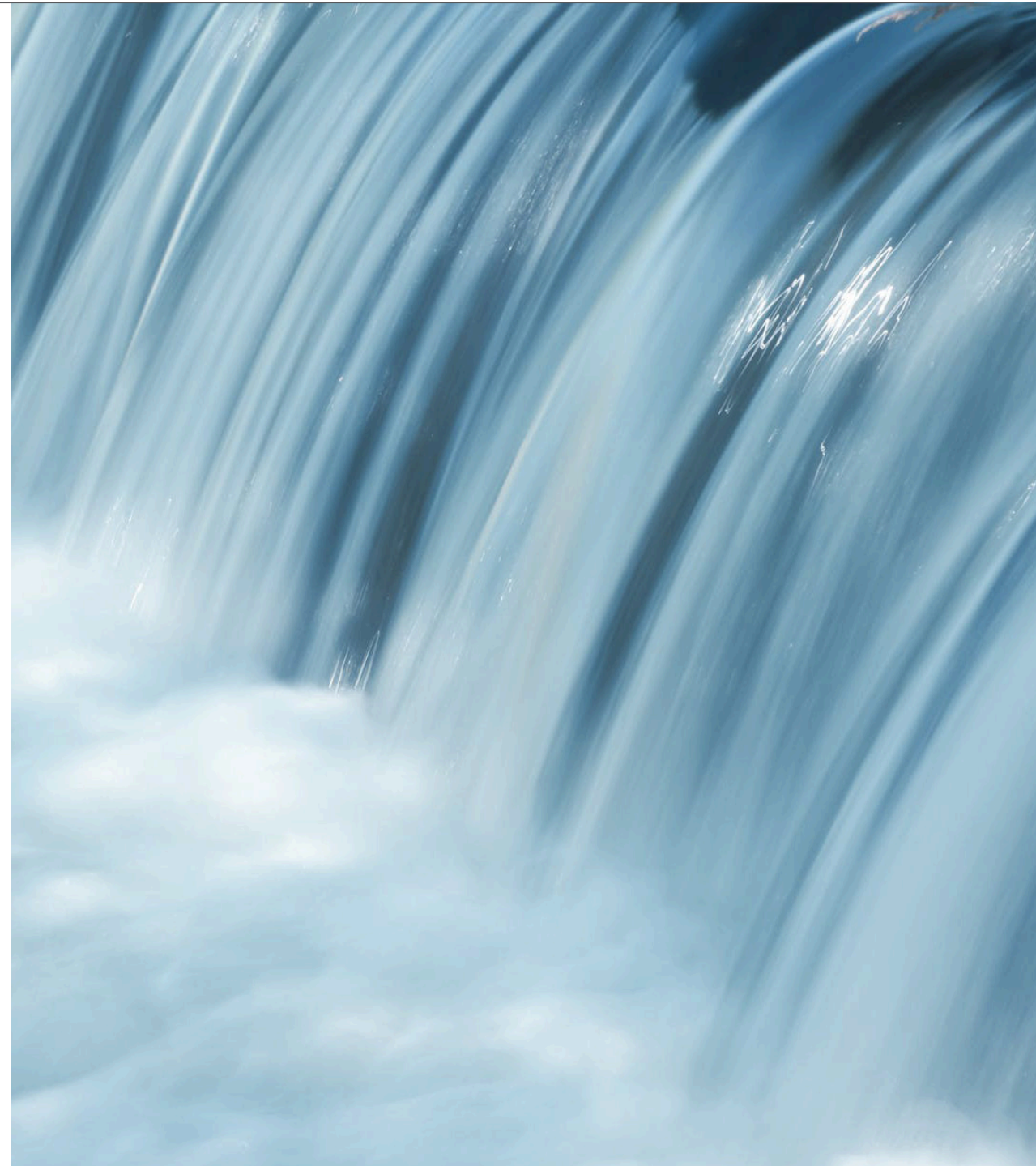

A logó újratervezése

Úgy vélem az embléma az előző körben alapvetően egy jól sikerült gondolat. Egy tömör és egyszerű jelkép, ami tartalmaz mondanivalót.

Formájában utal a vízre, a magyar hagyományokra (szírom) és mégis egy fiatalos logó. Egyszerűségének és tömörségének köszönhetően működik akár 6-8mm-es méretben. Mivel elég nyitott ezért könnyen alkalmazható mindenféle formában és minden felületen.

Célom az volt hogy ezt az emblémát tökéletesítsem, és hogy bemutassam a benne lévő lehetőségeket.

Az első lépés az újraszerkesztése volt, aminél az arany-metszési arányokat alkalmaztam.

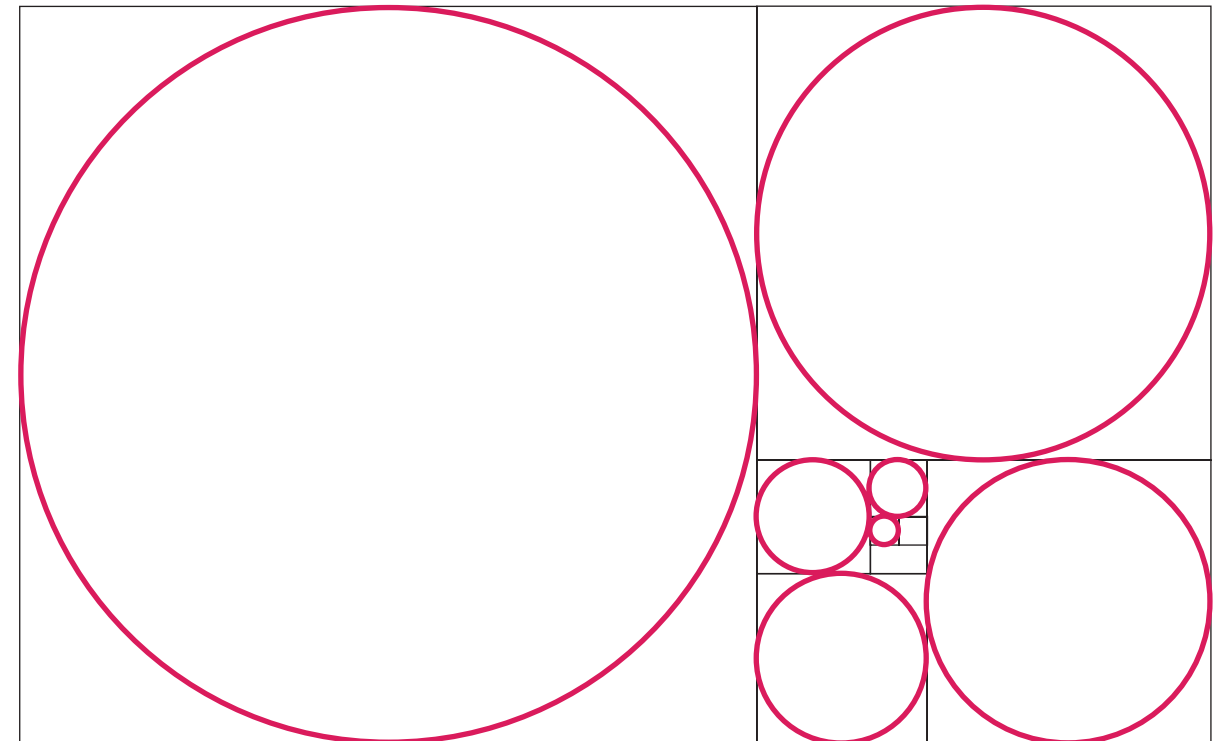

A logó szerkesztése

Az embléma újraszerkesztése az aranymetszési arányok figyelembevételével.

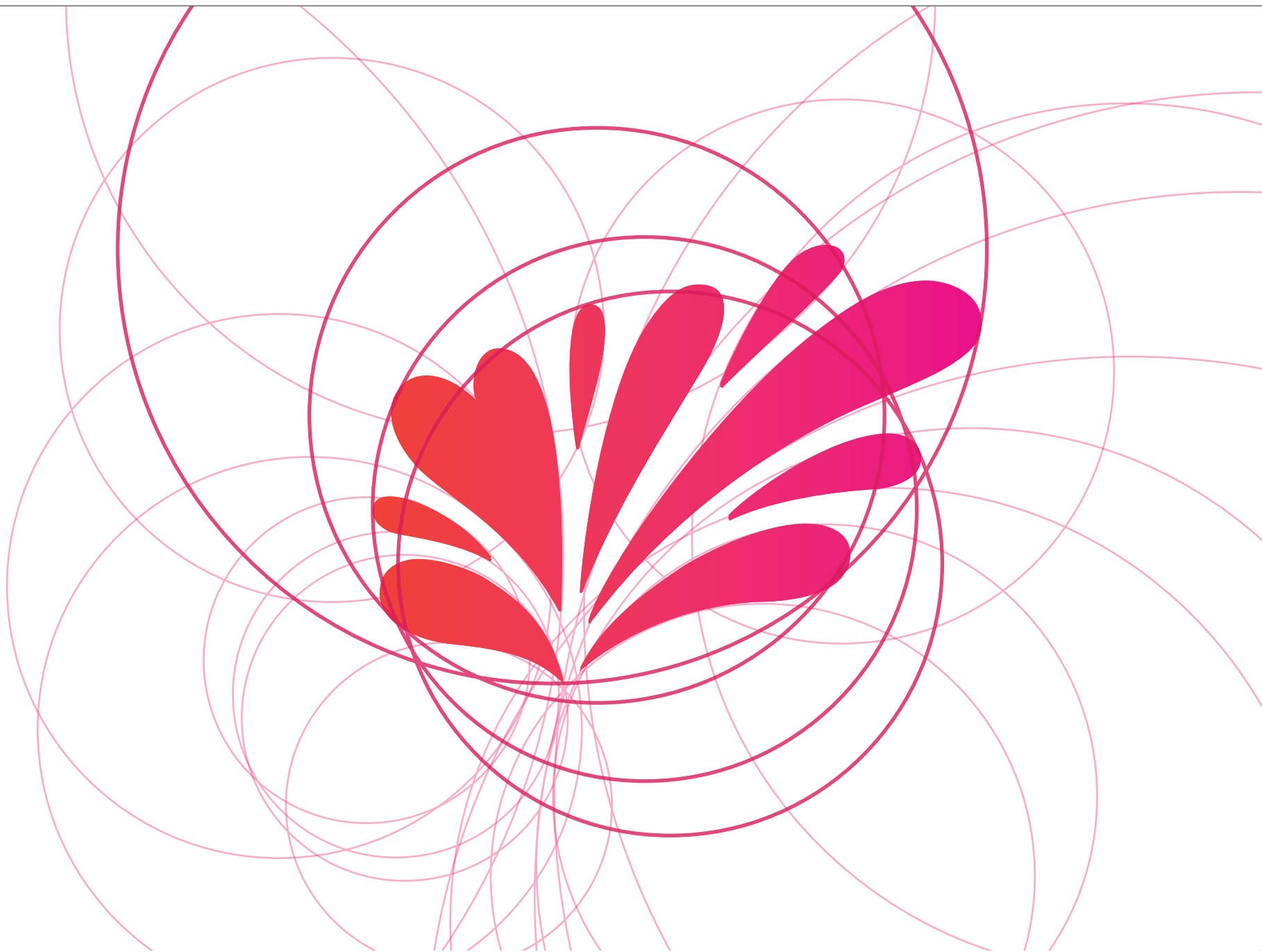

Fekete és fehér logó

A sötét alapon világos formák mindig jobban kiemelkednek. Ezért az optikai egyenlőség érdekében, szükséges volt egy külön változatot készíteni ha sötét felületen használnánk az emblémát.





Fekete és fehér logó

Az embléma tervezésénél nagy hangsúlyt fektettem az optikai egyenlőségre a fekete és fehér színhasználat esetén.

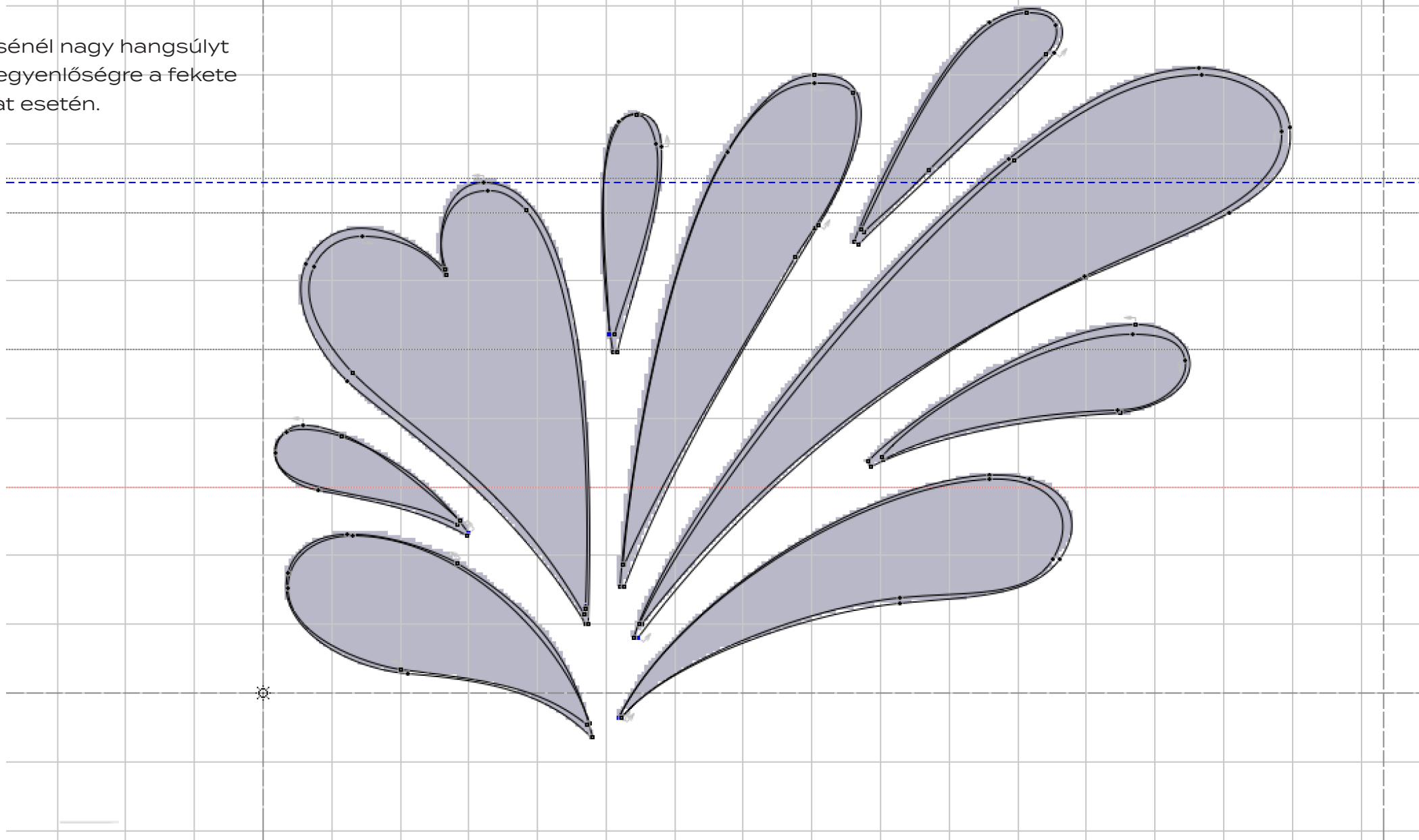

Fekete és fehér logó egymásra vetítve

Jól kivehető a méretbeli és formabeli különbség a logó fekete és fehér változata között.

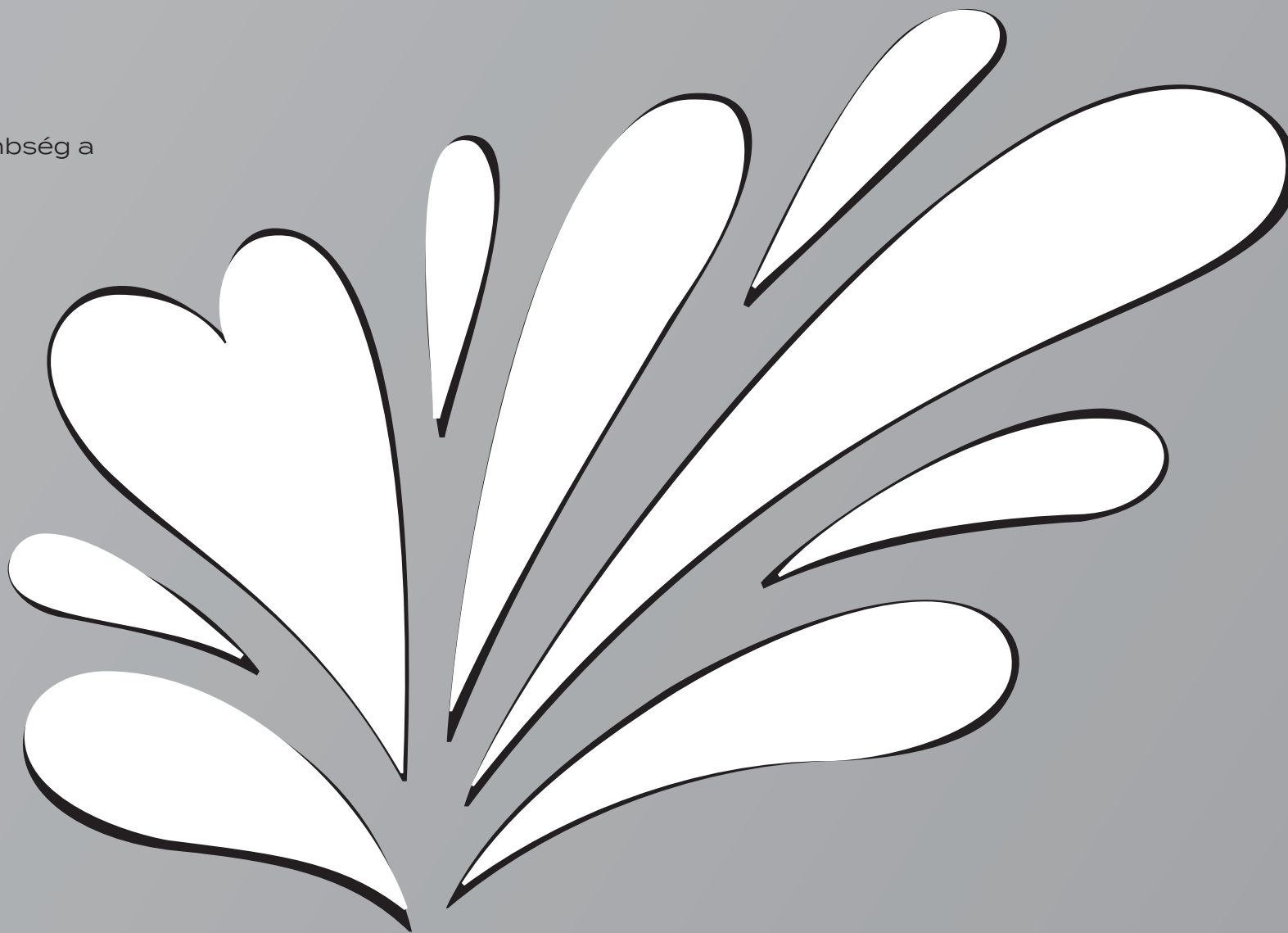

Ink Trap

A betűtervezésből ismert “ink trap” (azaz tintacsapda), meggátolja a formák bezáródását nyomtatásnál.

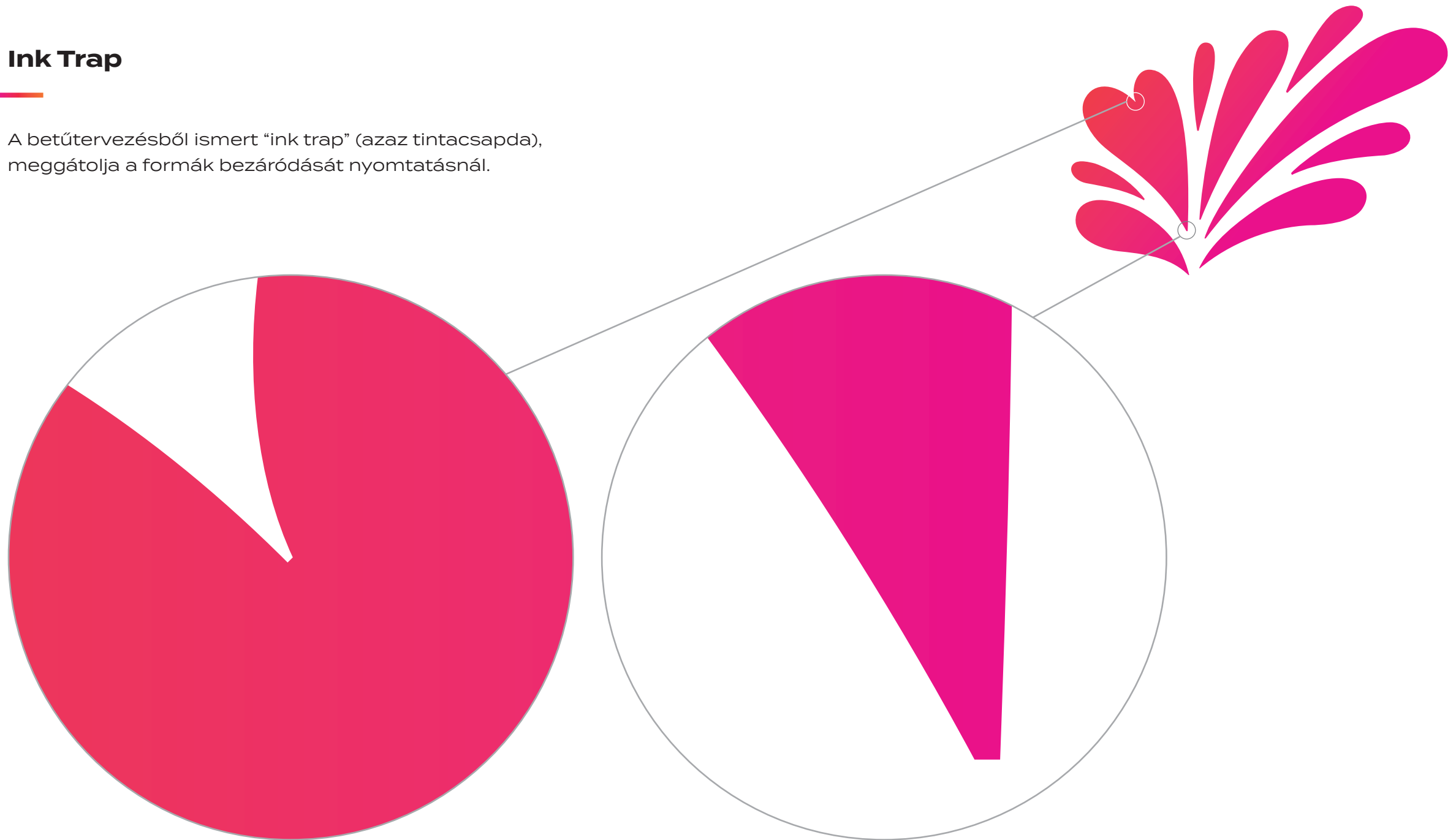

Arculati betűtípus: Hungro

Az arculat és a logó elsődleges betűje a HUNGRO. Ez a betűtípus tükrözi leginkább az arculatnak főbb mondanivalóit, mint a fiatalosság, hagyomány őrzés és kedvesség.

Ezt a betűtípus kifejezetten ehhez az arculathoz készült.

Regular
36pt / 43,2 pt

abcdefghijklmnopqrstuvwxyz
 ABCDEFGHIJKLMNOPQRSTUVWXYZ
 áäéëíóöőúüűÁÄÉËÍÓÖŐÚÜŰ
 ,!?:;0123456789aegyBGQPR

Italic
36pt / 43,2 pt

abcdefghijklmnopqrstuvwxyz
ABCDEFGHIJKLMNOPQRSTUVWXYZ
áäéëíóöőúüűÁÄÉËÍÓÖŐÚÜŰ
,!?:;0123456789aegyBGQPR

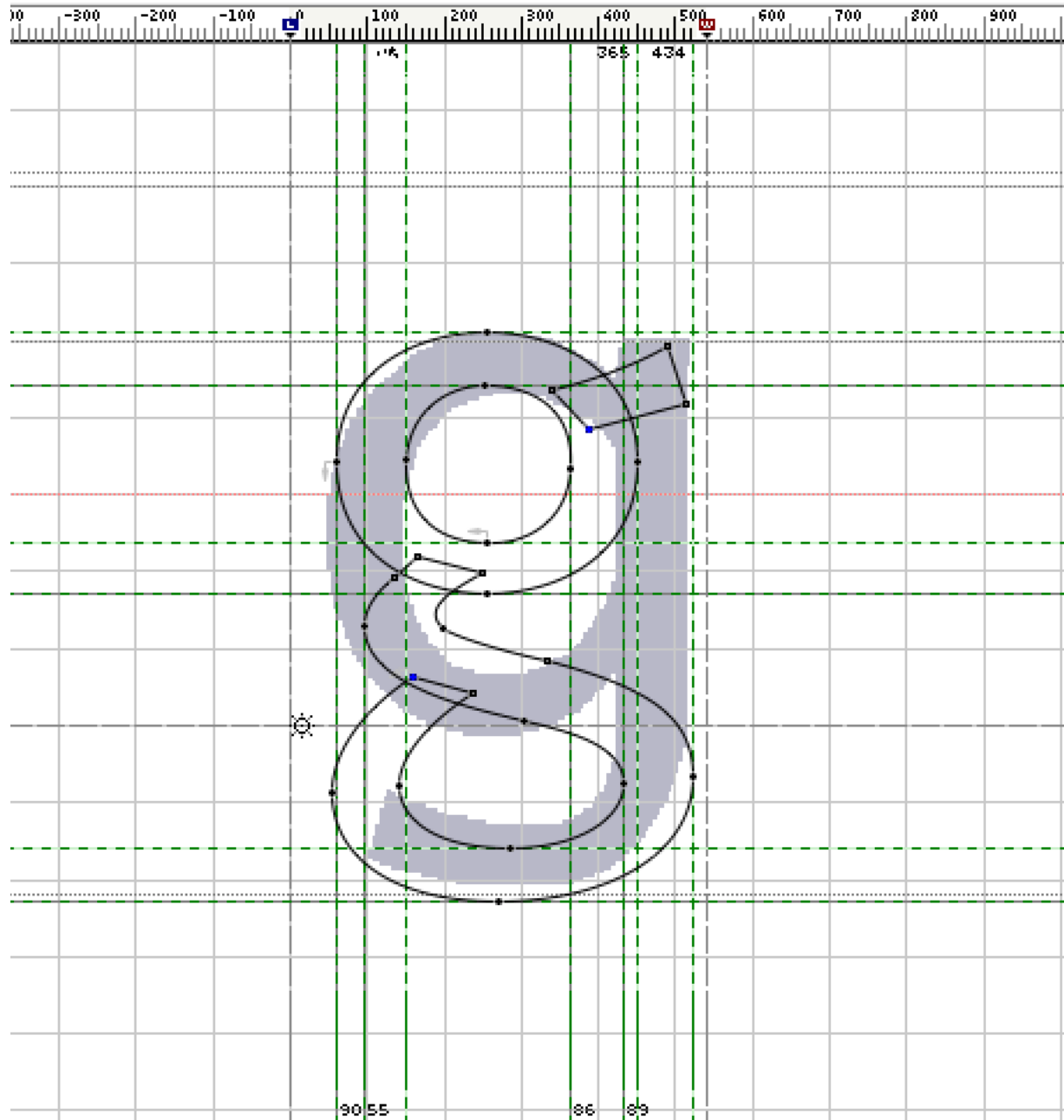

Styilistic Alternate Characters

Több betűnek is készült egy-egy alternatív karaktere, amivel bátran játszhatunk az arculati betűkép kialakításánál. Ilyen betű az **“BPRGQ”** és **“a e g y”** karakter.



Vastagságok és a betűtípus jellegzetességei

A HUNGRO betűtípus sajátossága a klasszikus- (Humanista betű) anatómiára épült. Ugyanakkor lágy ívek, és erős vágások jelennek meg a karaktereken.

Maga a logó a MEDIUM vastagságot használja. Mivel ez egy Multiple Master (MM) betűtípus, ezért többi vastagság még csak készülődőben van.

HUNGRO
48pt / 57,6 pt

REGULAR
MEDIUM
BOLD
EXTRA BOLD

A B G K
P R Q V
g y m p
1 2 5 6

A betű tervezése közben

Metrics - Hungro

ISO 8859- 2 Latin 2 (Central Europe)

305 285 285 621 458 584 560 637 609 612 547 620 631

! , . 0 1 2 3 4 5 6 7 8 9
 : ; ? A B C D E F G H I
 J K L M N O P Q R S
 T U V W X Y Z a b c
 d e f g h i j k l m n o p
 q r s t u v w x y z

Fonts Kerning Size: 72 Options Tools /exclam/comma/period/z

	micok	less	equal	greater	question	at	A	B	C	D	E	F	G	H	I
;	<	=	>	?	@	A	B	C	D	E	F	G	H	I	
T	U	V	W	X	Y	Z	[\]	^	_	`	a	b	
m	n	o	p	q	r	s	t	u	v	w	x	y	z	{	
---	---	---	---	---	---	---	---	---	---	---	---	---	---	---	---
---	uni00A0	Aogonek	breve	Lslash	currency	Lcaron	Sacute	section	dieresis	Scaron	Scedilla	Tcaron	Zacute	uni00AD	
		Å	˘	ł	¤	Ĺ	Ś	§	¨	Š	Ş	Ť	Ž	-	
edilla	scaron	scedilla	tcaron	zacute	hungaru	zcaron	zdotacci	Racute	Aacute	Acircum	Abreve	Adieresis	Lacute	Cacute	
	š	ş	t'	ž	”	ž	ž	Ř	Á	Ä	Ä	Ä	Í	Ć	
acute	Ncaron	Oacute	Ocircum	Ohungar	Odieresis	multiply	Rcaron	Uring	Uacute	Uhungar	Udieresis	Yacute	uni0162	germanic	
Ń	Ñ	Ó	Ö	Ő	Ö	×	Ř	Ů	Ú	Ú	Ü	Ý	Ť	ß	
ogonek	edieresis	ecaron	iacute	icircumf	dcaron	dcroat	nacute	ncaron	oacute	ocircum	ohungar	odieresis	divide	rcaron	
ę	ë	ě	í	î	d'	đ	ń	ň	ó	ô	õ	ö	÷	ř	
.salt	Q.salt	J.salt	R.salt	u.001	a.001	m.001	r.001	r.003	n.002	r.002	a.002	a.004	a.006	o.001	
P	Q	J	R	u	a	m	r	r	n	r	a	a	a	o	
.001	p.002	b.001	b.002	b.003	g.003	y.003	p.001	f.001	e.005	w.001	w.002	s.002	three.00	three.00	
d	p	b	b	b	g	y	p	f	e	w	w	s	3	3	
ght.00	eight.00	eight.00	eight.00	acute.ca	hungaru	dieresis	exclam.	question	g.004	g.005	g.006	g.007	a.salt		
8	8	8	8	'	”	¨	!	?	g	g	g	g	a		

Másodlagos betűtípus: Open Sans

Az arculat másodlagos betűtípusa a OPEN SANS, ami ingyenesen elérhető.

Szükség volt egy web-safe fontra illetve a belső kommunikációhoz egy olyan betűtípusra, ami a mai multimédiás eszközökön már gyárilag megtalálható.

Light 24pt / 30pt	012345678abcdefghijklmnopqrstuvwxy z ABCDEFGHIJKLMN OPQRSTUVWXYZ
Light Italic 24pt / 30pt	<i>012345678abcdefghijklmnopqrstuvwxy z ABCDEFGHIJKLMN OPQRSTUVWXYZ</i>
Regular 24pt / 30pt	012345678abcdefghijklmnopqrstuvwxy z ABCDEFGHIJKLMN OPQRSTUVWXYZ
Italic 24pt / 30pt	<i>012345678abcdefghijklmnopqrstuvwxy z ABCDEFGHIJKLMN OPQRSTUVWXYZ</i>
Bold 24pt / 30pt	012345678abcdefghijklmnopqrstuvwxy z ABCDEFGHIJKLMN OPQRSTUVWXYZ
Bold Italic 24pt / 30pt	<i>012345678abcdefghijklmnopqrstuvwxy z ABCDEFGHIJKLMN OPQRSTUVWXYZ</i>

Az embléma és a betű kapcsolata I.

Az emblémát használhatjuk piciben és nagyban. Viszont a méretbeli különbség elengedhetetlenné teszi, hogy más-más tipográfiát használjunk.

Az illusztráción látható típus a “nagy” embléma és az ahhoz tartozó tipográfia arányát mutatja.



Az embléma és a betű kapcsolata II.

Az illusztráción látható típust alkalmazzuk, ha az emblémát 20mm-nél kisebb méretben szeretnénk használni.



MAGYARORSZÁG
Értékek forrása

A logó határvonalai

A logó határvonalai jelentik azt a területet, amelyen belül más grafikai elem, szöveg vagy kép nem helyezhető. Ezt a területet szabadon kell hagyni. A logó érvényesüléséhez és önállóságához szükséges egy optikai távolság.

Ezeket határvonalakat a logó méretétől függetlenül az embléma négyzetes formájának méretéből lehet meghatározni. amit az illusztráción lehet látni.



Színek

A színek önmagukban képesek érzelmeket kifejezni. Ezzel akár különböző célcsoportokat tudunk megszólítani, vagy akár helyeket és eseményeket tudunk megkülönböztetni. Ezért volt fontos számomra a sokszínűség.

Alapvetően kétféle színcsoportot terveztem. Az egyik ünnepélyes, és elegáns színekombináció. (aransárga-bíbor vörös) Amíg a másik fiatalosabb, és jobban harmonizál a víz szimbolikájával.



EC2642



ED2A7B



FO5A28



D6A76F



E9B57C



373749



5B9EAD



158DA9



4574B3

A két fő színcsoport

Elegáns-, és fiatalos típus színei.
Használatuk a terület, és
célközönség függő.

fiatalos



elegáns





MAGYARORSZÁG
Értékek forrása

1. "Fiatalos" színcsoport



MAGYARORSZÁG
Értékek forrása

2. Elegáns színcsoport



MAGYARORSZÁG
Értékek forrása



MAGYARORSZÁG
Értékek forrása

Az embléma fehér és monokróm színekben,
színes háttereken

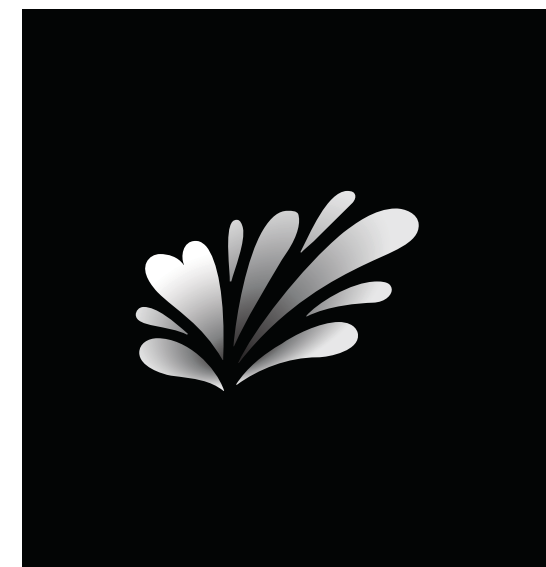
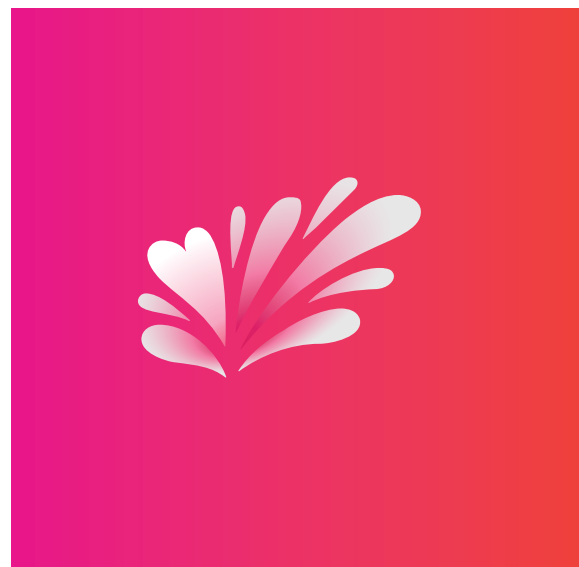
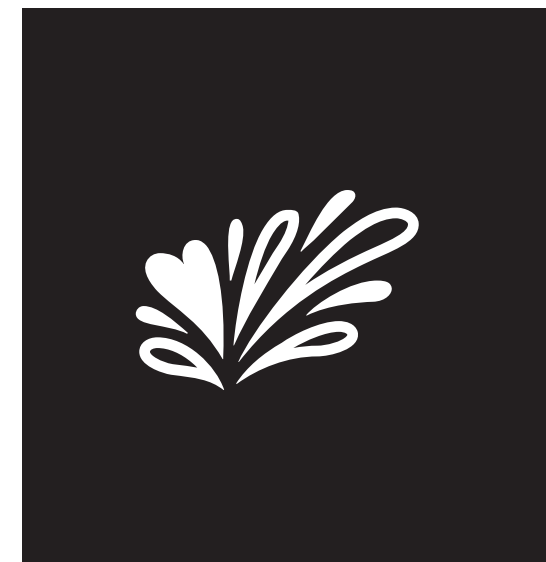

További kísérletezések a színekkel

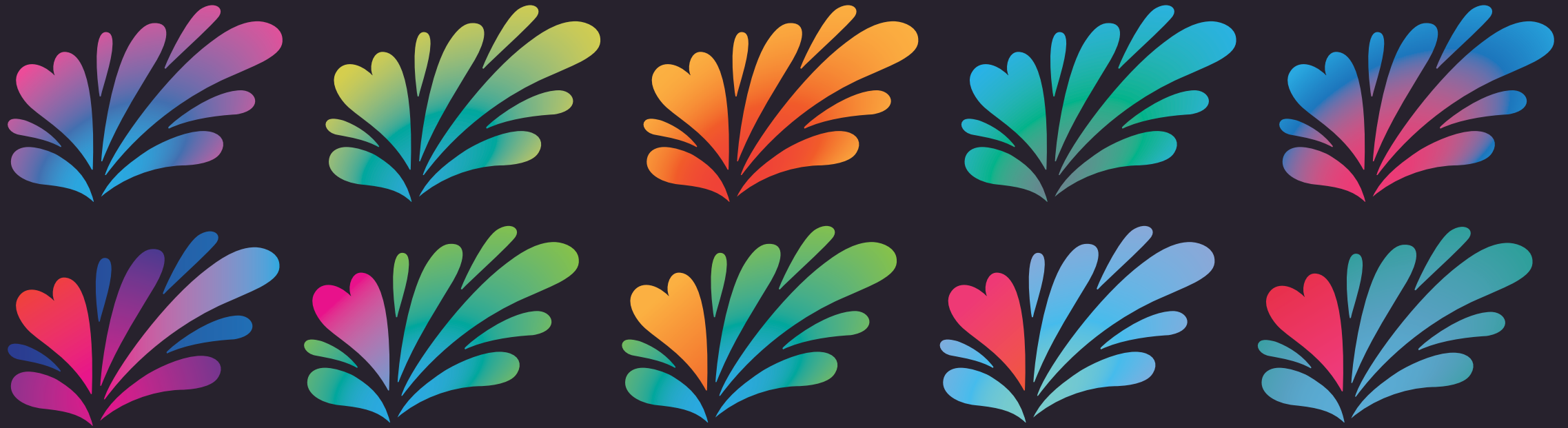

Cél: útmutatás és vezetés

A logók legfőbb feladata a pozicionálás, és megkülönböztetés. Viszont egy turisztikai logónak funkciót is adhatunk.

Magyarországra látogató külföldi vendégeik, leginkább csak Budapestet ismerik. Ezért számomra fontos volt, hogy önmagában az embléma képes legyen tanítani akár vezetni.

Ezért készült egy moduláris rendszer az embléma mögé.



Modularitás, avagy a szív ami utat mutat

Talán a legnagyobb kérdés az arculat tervezése közben, a logó tovább bonthatósága volt. Így felmerült a kérdés, hogy miként tudunk egy emblémát modulárisrá tenni. Erre természetesen több lehetőségünk van.

Legésszerűbb megoldást akkor találtam meg amikor észrevettem, hogy a vezér embléma a többi szírom sziluettje párban kiad 1-1 újabb szívet.

Ezért több egységes értékű emblémát hoztam létre a szív mozgásával, ami Magyarország főbb tájegységeit fedi le. Így készült a Magyarország logó rendszere.



Dél Magyarország



Közép Magyarország



Északkelet Magyarország



Délkelet Magyarország



**Összes tájegység
körvonalas és normál verzióban**



Ikonok és illusztrációk

Előző tervemben az emblémából kiragadott szirmokkal próbáltam ikonokat készíteni. Bár ezeket rengeteg féleképpen fel lehet használni, mégis inkább azt vettem észre, hogy a rajz az értelmezhetőségét rontja.

Ezért kísérleteztem egy sokkal “trendibb” megoldással.

A geometrikus “line art” stílus kompenzálja az embléma lendületességét, és növeli a felhasználási lehetőségek számát. Másrészt minden ikont és piktogramot sokkal egyszerűbb elkészíteni szabályos körökből és egyenesekből.

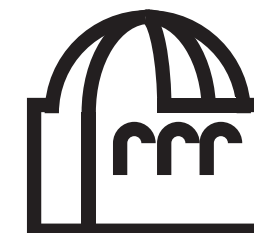
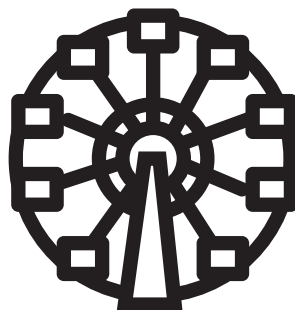
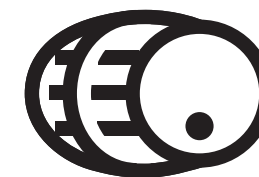
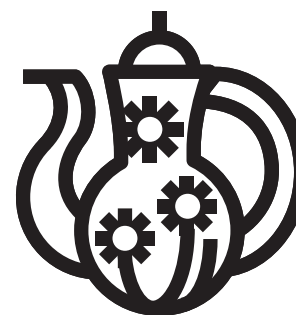

Illusztrációk I.

Az első ikonok után komplexebb illusztrációkkal is próbálkoztam.

Baranya megye
Pécs - Villány



Illusztrációk II.

Majd a város illusztrációkat kiegészítettem, a tájegységre jellemző szimbólumokkal.

Ezek a geometrikus rajzok felhasználhatóak az arculatban a tájegységek szeparálásánál.



Baranya megye
Pécs - Villány

Illusztrációk III.

A geometrikus modulokkal kipróbáltam pár újabb illusztrációt.

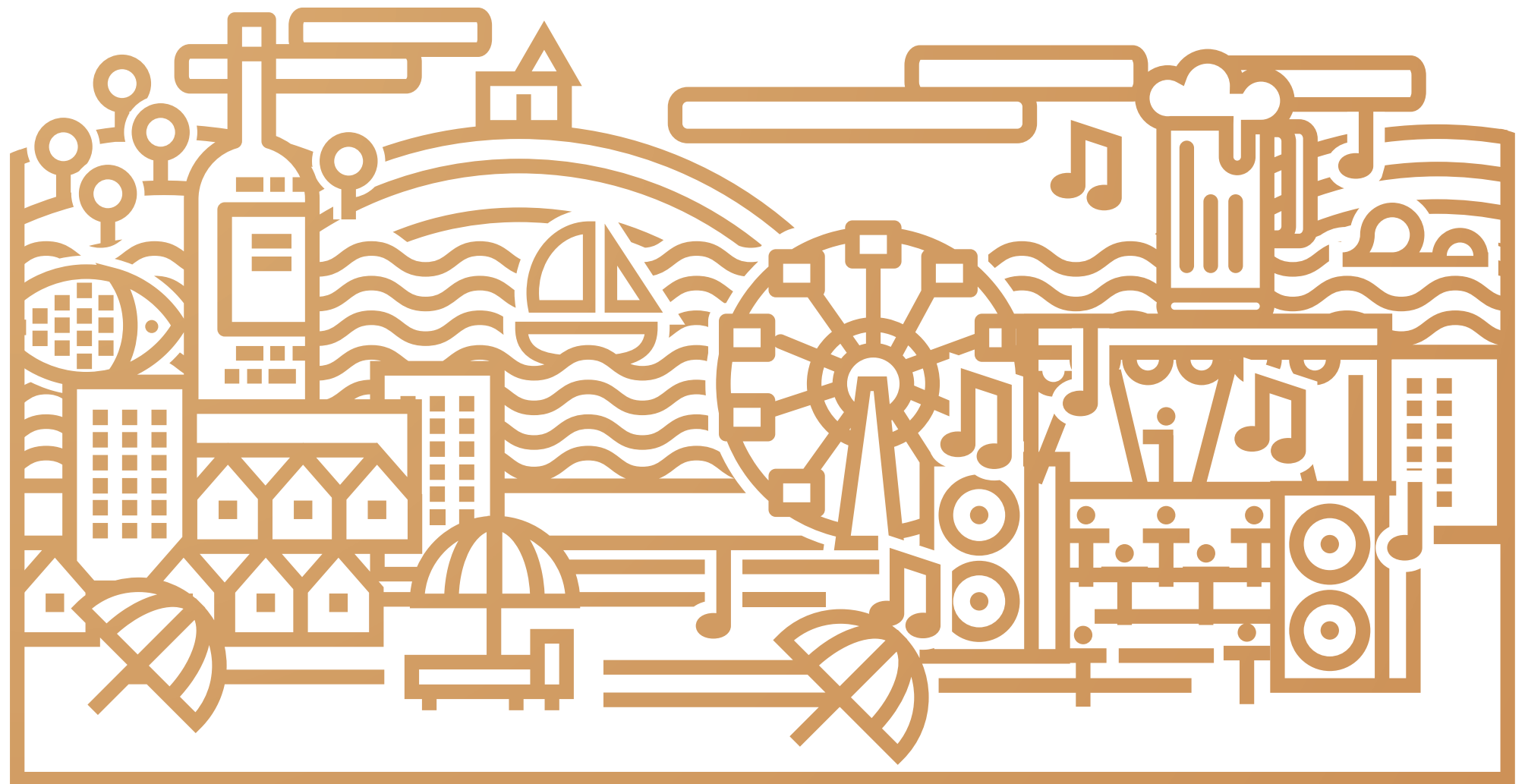

Balaton

Illusztrációk IV.

A színválasztást értelemszerűen a logó típusa, és színe alapján változik.

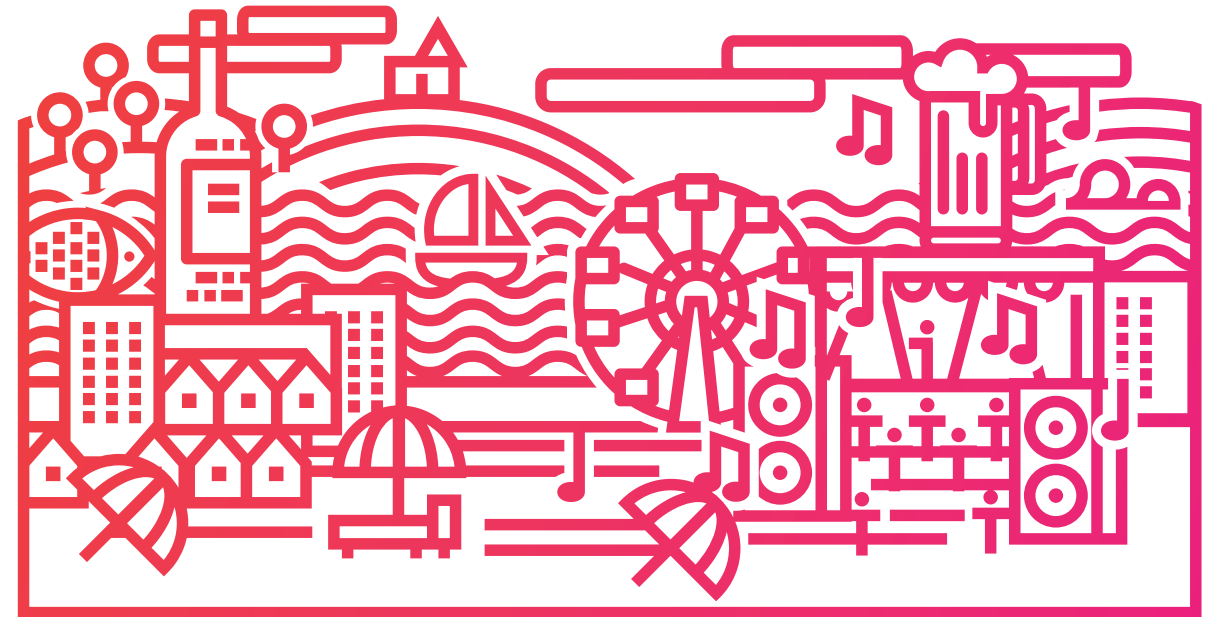



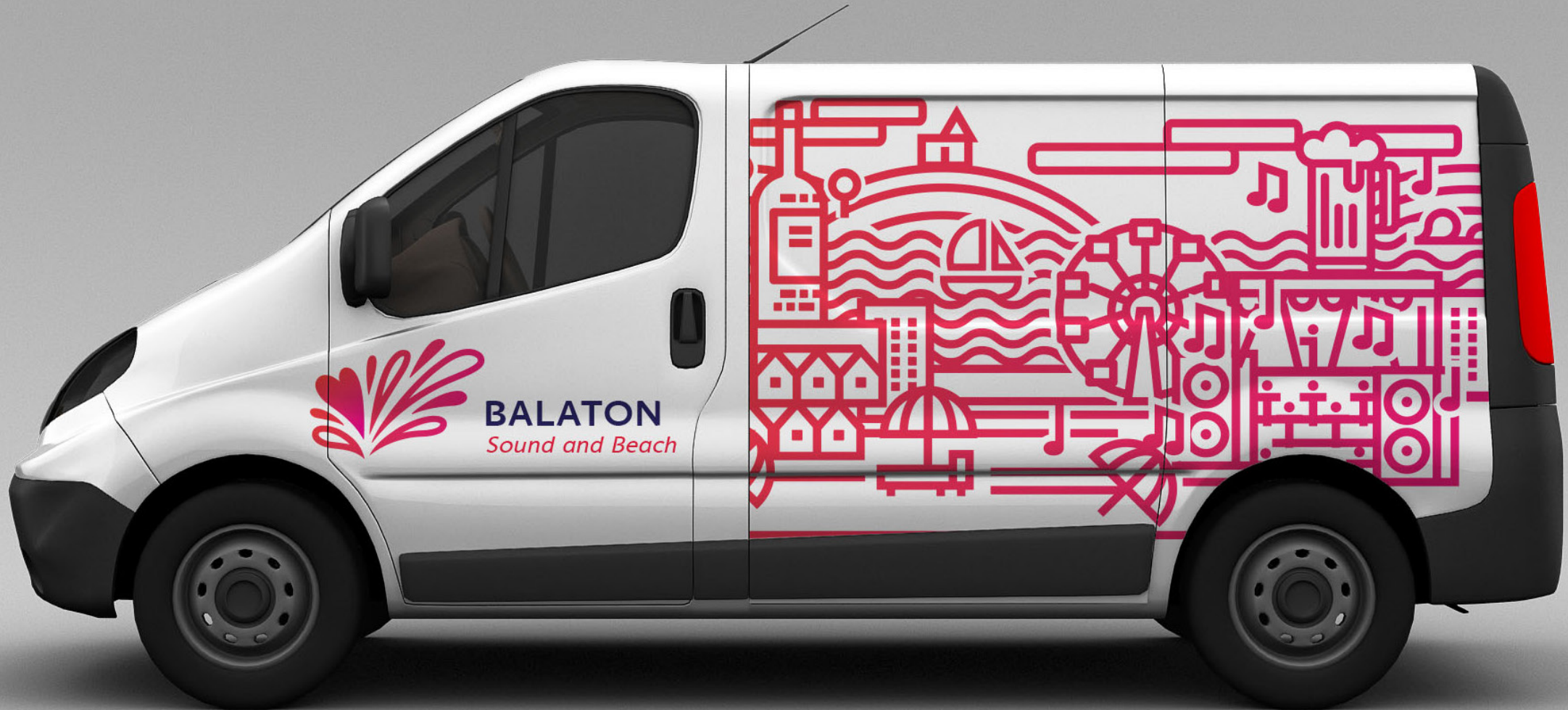

Arculat / Levélpapír

A levélpapír ami, hely és esemény specifikusan változtatható



1234 Budapest, BabitsMányi u.102-09
tel./fax: +33 20 123 4567
www.magyarorszag.hu

Lorem Ipsum et Dolor

Lorem ipsum dolor sit amet, consectetur adipiscing elit. Donec sollicitudin aliquam pretium. Pellentesque vestibulum condimentum volutpat. Aenean eu volutpat nisl. Maecenas sed nisi aliquet odio ornare consequat accumsan nec diam. Nam ac diam risus. Duis consequat luctus nisl, quis dictum elit molestie id. Aliquam molestie, libero vitae tincidunt consequat, nibh nisi laoreet magna, et dapibus metus purus consectetur mi. Proin malesuada, quam sed pretium tincidunt, elit elit porttitor purus, sed consectetur dui lorem sit amet libero. Vivamus ut libero turpis, eget cursus tellus. Mauris lacinia erat eu eros suscipit rutrum. Sed convallis tellus nec risus tincidunt tristique. Aliquam a quam turp.

Fusce sapien quam, tincidunt eget molestie id, consectetur at tortor. Duis ullamcorper mattis massa, eu congue justo gravida ut. Suspendisse posuere viverra iaculis. Vivamus massa nisi, elementum ac suscipit vitae, aliquam in leo. Donec metus nisi, fringilla laoreet rutrum sed, volutpat quis enim. Duis sed lorem et quam molestie faucibus. Phasellus quis tincidunt ligula. Mauris vel volutpat neque. Sed non lectus eget justo facilisis vehicula. Vestibulum nec lectus ac magna varius. Quisque et massa ligula, non tristique ipsum. Nulla tincidunt lacinia elementum. Cum sociis natoque penatibus et magnis dis parturient montes, nascetur ridiculus mus. Morbi facilisis nunc eget felis eleifend pulvinar. Nulla cursus gravida est, porta imperdiet mauris porttitor a. Ut dictum purus vitae felis eleifend blandit. Sed gravida varius elit, sit amet rhoncus turpis tempus in.

Etiam in erat dui, id volutpat justo. Aenean quam erat, ultrices non hendrerit laoreet, condimentum at diam. Nullam interdum elit quis nisl tincidunt porta. In dolor sem, cursus eget ullamcorper nec, fringilla eget arcu. cidunt vel, vestibulum at quam. Phasellus auctor dapibus ultrices. Nunc non ipsum in dui euismod commodo at et mi. Fusce fringilla sodales sapien, iaculis auctor dui dignissim sit amet. Donec vestibulum mo.



1234 Budapest, BabitsMányi u.102-09
tel./fax: +33 20 123 4567
www.magyarorszag.hu

Lorem Ipsum et Dolor

Lorem ipsum dolor sit amet, consectetur adipiscing elit. Donec sollicitudin aliquam pretium. Pellentesque vestibulum condimentum volutpat. Aenean eu volutpat nisl. Maecenas sed nisi aliquet odio ornare consequat accumsan nec diam. Nam ac diam risus. Duis consequat luctus nisl, quis dictum elit molestie id. Aliquam molestie, libero vitae tincidunt consequat, nibh nisi laoreet magna, et dapibus metus purus consectetur mi. Proin malesuada, quam sed pretium tincidunt, elit elit porttitor purus, sed consectetur dui lorem sit amet libero. Vivamus ut libero turpis, eget cursus tellus. Mauris lacinia erat eu eros suscipit rutrum. Sed convallis tellus nec risus tincidunt tristique. Aliquam a quam turp.

Fusce sapien quam, tincidunt eget molestie id, consectetur at tortor. Duis ullamcorper mattis massa, eu congue justo gravida ut. Suspendisse posuere viverra iaculis. Vivamus massa nisi, elementum ac suscipit vitae, aliquam in leo. Donec metus nisi, fringilla laoreet rutrum sed, volutpat quis enim. Duis sed lorem et quam molestie faucibus. Phasellus quis tincidunt ligula. Mauris vel volutpat neque. Sed non lectus eget justo facilisis vehicula. Vestibulum nec lectus ac magna varius. Quisque et massa ligula, non tristique ipsum. Nulla tincidunt lacinia elementum. Cum sociis natoque penatibus et magnis dis parturient montes, nascetur ridiculus mus. Morbi facilisis nunc eget felis eleifend pulvinar. Nulla cursus gravida est, porta imperdiet mauris porttitor a. Ut dictum purus vitae felis eleifend blandit. Sed gravida varius elit, sit amet rhoncus turpis tempus in.

Etiam in erat dui, id volutpat justo. Aenean quam erat, ultrices non hendrerit laoreet, condimentum at diam. Nullam interdum elit quis nisl tincidunt porta. In dolor sem, cursus eget ullamcorper nec, fringilla eget arcu. cidunt vel, vestibulum at quam. Phasellus auctor dapibus ultrices. Nunc non ipsum in dui euismod commodo at et mi. Fusce fringilla sodales sapien, iaculis auctor dui dignissim sit amet. Donec vestibulum mo.

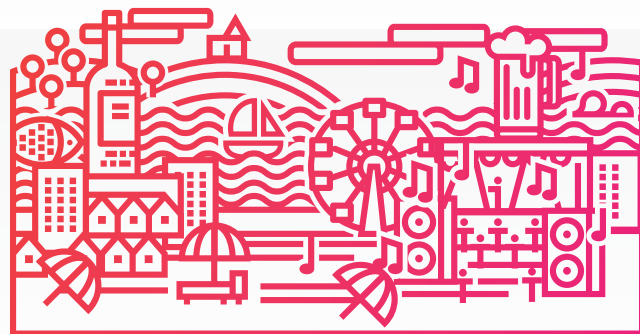

1234 Budapest, BabitsMányi u.102-09
tel./fax: +33 20 123 4567
www.magyarorszag.hu

Lorem Ipsum et Dolor

Lorem ipsum dolor sit amet, consectetur adipiscing elit. Donec sollicitudin aliquam pretium. Pellentesque vestibulum condimentum volutpat. Aenean eu volutpat nisl. Maecenas sed nisi aliquet odio ornare consequat accumsan nec diam. Nam ac diam risus. Duis consequat luctus nisl, quis dictum elit molestie id. Aliquam molestie, libero vitae tincidunt consequat, nibh nisi laoreet magna, et dapibus metus purus consectetur mi. Proin malesuada, quam sed pretium tincidunt, elit elit porttitor purus, sed consectetur dui lorem sit amet libero. Vivamus ut libero turpis, eget cursus tellus. Mauris lacinia erat eu eros suscipit rutrum. Sed convallis tellus nec risus tincidunt tristique. Aliquam a quam turp.

Fusce sapien quam, tincidunt eget molestie id, consectetur at tortor. Duis ullamcorper mattis massa, eu congue justo gravida ut. Suspendisse posuere viverra iaculis. Vivamus massa nisi, elementum ac suscipit vitae, aliquam in leo. Donec metus nisi, fringilla laoreet rutrum sed, volutpat quis enim. Duis sed lorem et quam molestie faucibus. Phasellus quis tincidunt ligula. Mauris vel volutpat neque. Sed non lectus eget justo facilisis vehicula. Vestibulum nec lectus ac magna varius. Quisque et massa ligula, non tristique ipsum. Nulla tincidunt lacinia elementum. Cum sociis natoque penatibus et magnis dis parturient montes, nascetur ridiculus mus. Morbi facilisis nunc eget felis eleifend pulvinar. Nulla cursus gravida est, porta imperdiet mauris porttitor a. Ut dictum purus vitae felis eleifend blandit. Sed gravida varius elit, sit amet rhoncus turpis tempus in.

Etiam in erat dui, id volutpat justo. Aenean quam erat, ultrices non hendrerit laoreet, condimentum at diam. Nullam interdum elit quis nisl tincidunt porta. In dolor sem, cursus eget ullamcorper nec, fringilla eget arcu. cidunt vel, vestibulum at quam. Phasellus auctor dapibus ultrices. Nunc non ipsum in dui euismod commodo at et mi. Fusce fringilla sodales sapien, iaculis auctor dui dignissim sit amet. Donec vestibulum mo.



Arculat / Mappa és levélpapír

A levélpapír ünnepélyes hangvételű. A mappán az arculati pattern jelenik meg.



Arculat / Boríték

A ünnepélyes hangvételű boríték arany-bíbor színben, illusztrációval.

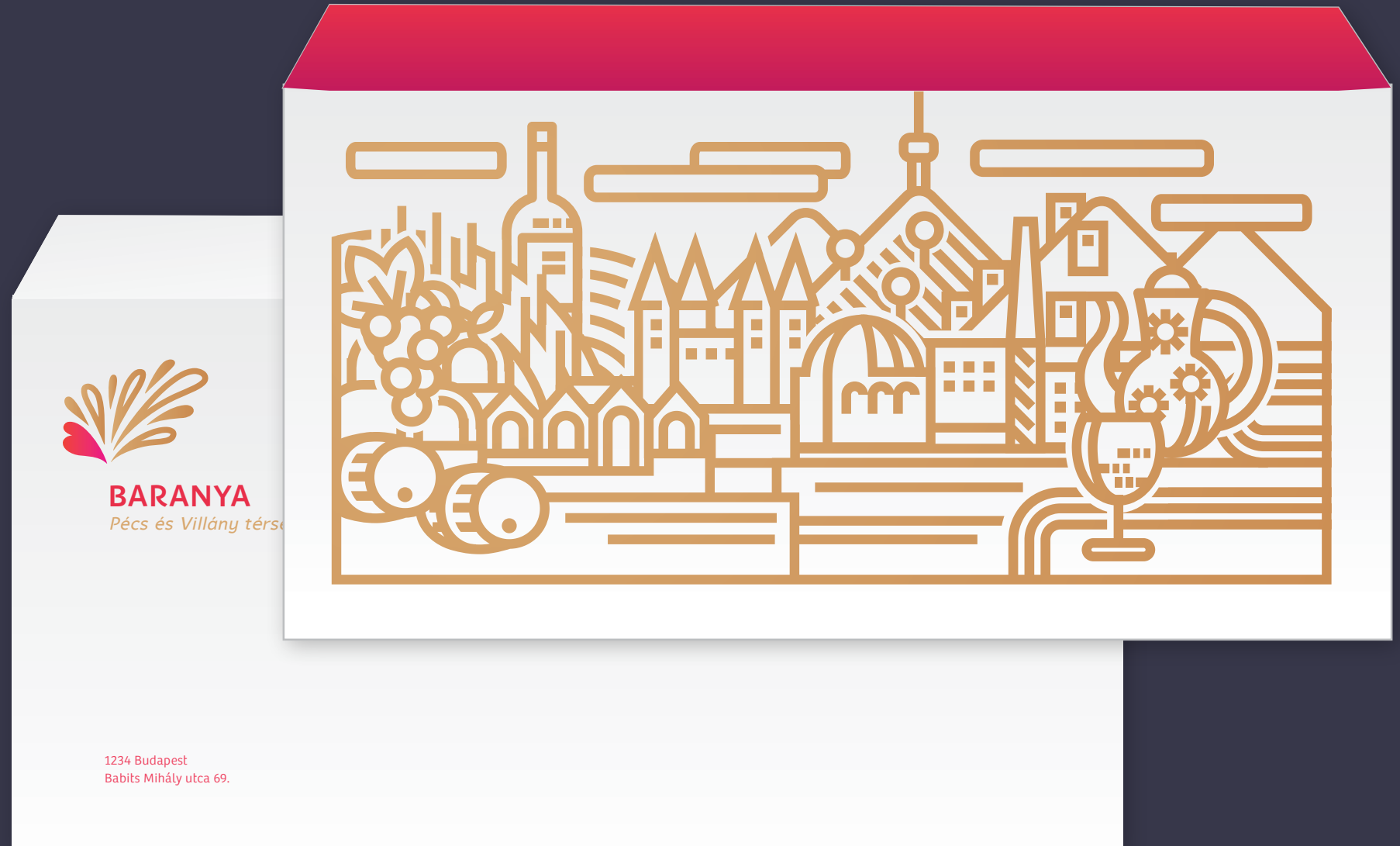

Arculat / Névjegykártya

Ünnepélyes hangvételű. A hátoldalán az arculati pattern laknyomtatással jelenik meg.



További lehetőségek:

Hely specifikus illusztrációk a hátlapon



Pattern

A logó szirmaiból készített
Pattern, azaz terülő minta

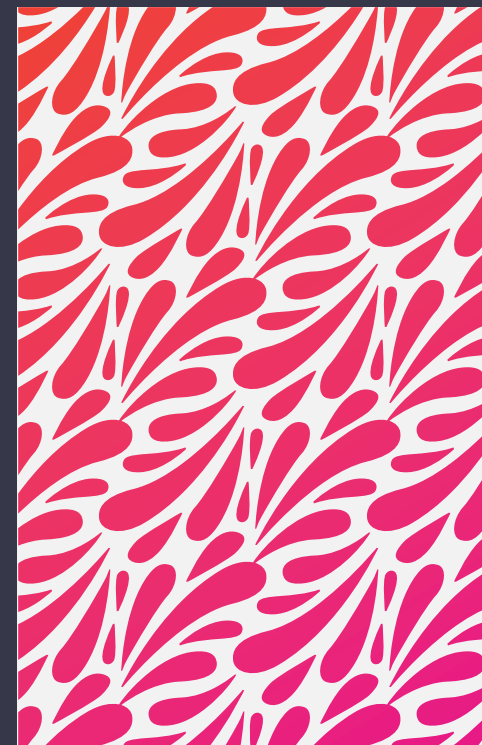

További lehetőségek a logó használatára

Karácsonyi és tavaszi logó



További lehetőségek a logó használatára

Magyar konyha



HUNGARIAN CUISINE

With hearth and paprika

Köszönöm a figyelmet



Prell Norbert
2018

prelldesign.com